

SFT 308
punto giallo

SFT 307
punto giallo
SFD110

SFT 307
punto giallo
SFD106

SFT 353

2 x SFT 323

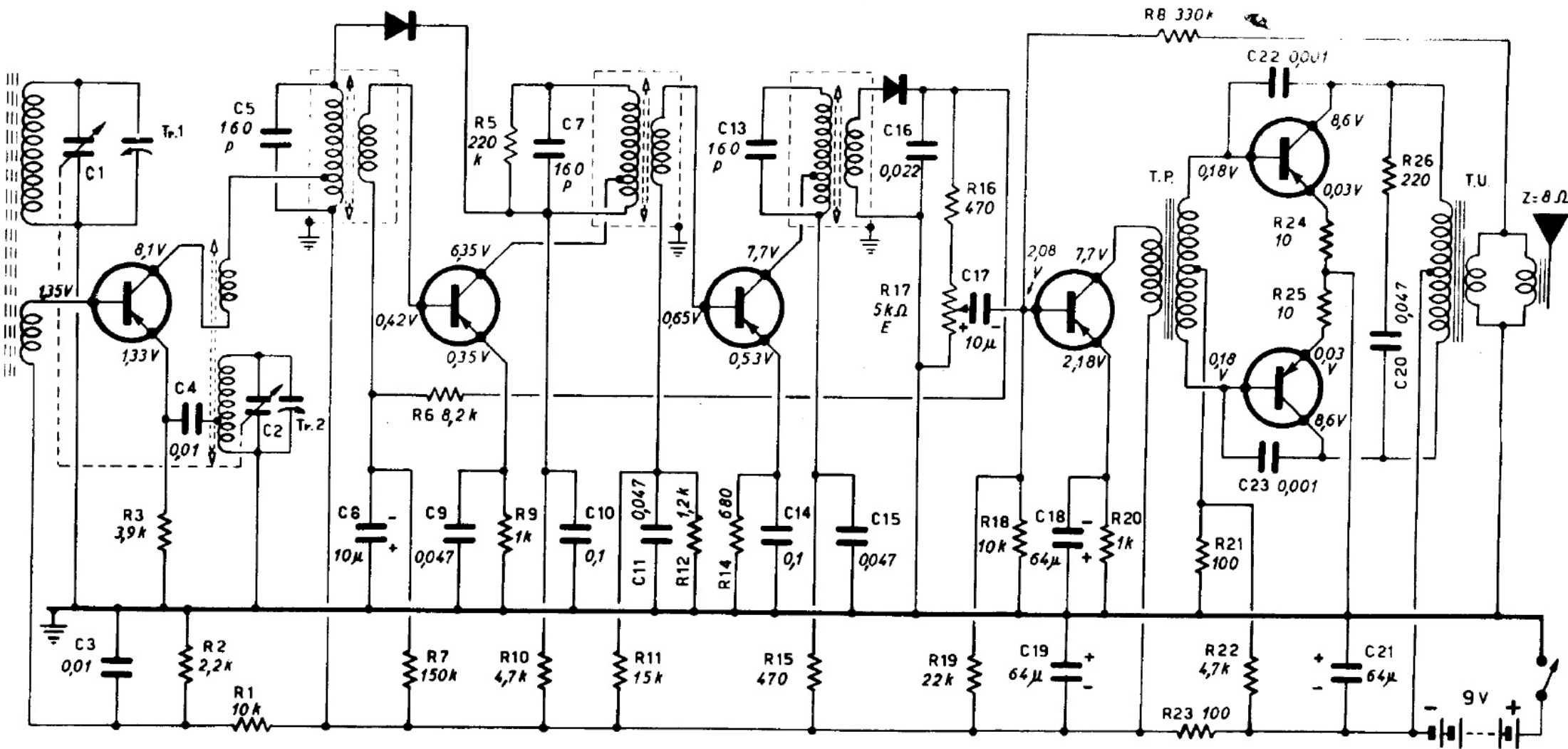

C1 = 7,5 ÷ 135 pF
C2 = 6,5 ÷ 85 pF
 Δc Tr.1 = Tr.2 = 20 pF

Gamma d'onda O.M. = 520 ÷ 1600 KHz.
Media Frequenza = 468 KHz

CONDENSATORI
Tutti i valori in μ F salvo
altre indicazioni (p = pF)

RESISTORI
Tutti i valori in Ω salvo
altre indicazioni (K = K Ω)

TENSIONI
Le tensioni sono misurate con voltmetro
avente resistenza interna $\geq 20000 \Omega/v$